

QX



CE

CZ NÁVOD NA MONTÁŽ, OBSLUHU A ÚDRŽBU

aerauliqa[®]

Dříve než začnete toto zařízení používat, pečlivě si přečtěte návod a uchovejte jej na bezpečném místě pro budoucí použití.

Zařízení je vyrobeno odborným způsobem v souladu s platnými předpisy týkajícími se elektrických zařízení a musí být instalováno odborně kvalifikovanou osobou.

Výrobce nenesе žádnou odpovědnost za škody na zdraví nebo majetku vzniklé nedodržením pokynů uvedených v tomto návodu.

POKYNY NA MONTÁŽ, OBSLUHU A ÚDRŽBU

- Zařízení nesmí být používáno k jiným účelům, než jaké jsou uvedeny v tomto návodu.
- Po vyjmutí zařízení z obalu zkontrolujte, zda není poškozené. V případě pochybností se obraťte na kvalifikovaného technika. Obalový materiál nenechávejte v dosahu dětí nebo osob se zdravotním postižením.
- Nedotýkejte se zařízení mokřými nebo vlhkými částmi těla (rukama, nohama apod.).
- Zařízení je určeno pouze pro osoby starší 8 let. Osoby se sníženými fyzickými, smyslovými nebo duševními schopnostmi nebo osoby bez dostatečných zkušeností a znalostí mohou zařízení používat pouze pod dohledem odpovědné osoby, která jim poskytla pokyny k bezpečnému používání a vysvětlila související rizika. Děti si nesmí se zařízením hrát. Čištění a údržbu nesmí provádět děti bez dohledu odpovědné osoby.
- Nepoužívejte zařízení v přítomnosti hořlavých látek nebo par, jako je alkohol, insekticidy, benzín apod.
- Pokud je zjištěna jakákoli porucha v provozu, odpojte zařízení od elektrické sítě a okamžitě kontaktujte kvalifikovaného technika. K opravám používejte pouze originální náhradní díly.
- Elektrická síť, ke které je zařízení připojeno, musí být v souladu s příslušnými platnými předpisy.
- Před připojením výrobku do elektrické sítě nebo zásuvky se ujistěte, že:
 - údaje na výrobním štítku (napětí a frekvence) odpovídají parametrům elektrické sítě
 - elektrické napájení / zásuvka je vhodná pro maximální výkon zařízení. V opačném případě kontaktujte kvalifikovaného technika.
- Zařízení by nemělo být používáno jako spouštěč pro ohřívače vody, kamna apod.
- Provozní teplota: 0 °C až +50 °C.
- Zařízení je navrženo pouze pro odsávání čistého vzduchu, tedy bez mastnoty, sazí, chemikálií, žiravin, hořlavých nebo výbušných směsí.
- Nevystavujte zařízení vlivům počasí (déšť, slunce, sníh apod.).
- Zařízení ani jeho části neponořujte do vody ani jiných kapalin.
- V případě poruchy nebo při čištění vždy vypněte hlavní vypínač.
- Při instalaci do pevné elektroinstalace použijte v souladu s předpisy všepólový vypínač umožňující úplné odpojení při přepětí kategorie III (vzdálenost kontaktů alespoň 3 mm).
- Pokud je napájecí kabel poškozen, musí být vyměněn výrobcem, servisním zástupcem nebo osobou s odpovídající kvalifikací, aby se předešlo nebezpečí.
- Nezakrývejte ventilátor ani výfukové mřížky, aby bylo zajištěno optimální proudění vzduchu.
- Zajistěte dostatečný přívod vzduchu do místnosti v souladu s platnými předpisy, aby bylo zařízení schopné správně fungovat.

- Pokud je zařízení instalováno v prostoru, kde se zároveň nachází plynové zařízení (např. průtokový ohřívač, plynový sporák, kotel apod., nejedná-li se o typ s uzavřenou spalovací komorou), je nutné zajistit dostatečný přívod vzduchu pro správné spalování a bezpečný provoz plynového zařízení.
- Zařízení instalujte tak, aby nebylo možné dosáhnout na oběžné kolo ze strany výstupu vzduchu pomocí zkušební prstu (zkoušečka „B“ dle normy EN61032), a to v souladu s platnými bezpečnostními předpisy.

Instalace na strop

Při montáži ventilátoru na strop za účelem dosažení stupně krytí proti vlhkosti IPX4 je nutné použít vhodnou montážní sadu, která není součástí balení. Napájecí kabely lze vést pouze zadním vstupem.

V případě rizika kondenzace na výstupu potrubí je nutné nainstalovat systém odvodu kondenzátu, aby se zabránilo jeho vniknutí do ventilátoru.

Upozornění: Neinstalujte výrobek bez těsnicí podložky.

Zapuštěná instalace

Při instalaci ventilátoru do sádkartonových stěn je nutné použít dvě úchytky, které nejsou součástí balení (příslušenství na vyžádání).

POUŽITÍ

Model QX je odstředivý ventilátor určený pro odtažení vzduchu z malých až středně velkých prostor, jako jsou koupelny, toalety nebo kuchyně.

Je vhodný pro odvádění vzduchu přes dlouhé potrubí.

Ventilátory lze instalovat na stěnu, strop nebo zapustit do zdi či do sádkartonu (viz obr. 1).

TECHNICKÉ ÚDAJE

- Materiál: vysoce kvalitní ABS plast odolný proti oděru a UV záření, barevný odstín RAL 9010
- Estetický přední kryt je snadno odnímatelný pro čištění
- Polypropylenový filtr (PP) chrání oběžné kolo ventilátoru a motor před nečistotami
- Oběžné kolo s dopředu zahnutými lopatkami zajišťuje lepší aerodynamiku, nízkou hlučnost a vyšší účinnost
- Jednofázový dvourychlostní motor s integrovanou tepelnou ochranou
- Motor uložený v kuličkových ložiskách pro delší životnost (30 000 h) – vhodný i pro chladnější prostředí
- Ventilátor má dvojitou izolaci – nevyžaduje uzemnění
- Vhodný pro nepřetržitý i přerušovaný provoz
- Krytí: IPX4
- Napájení: 220–240 V ~ 50/60 Hz

PROVEDENÍ

STANDARDNÍ PROVEDENÍ

Ventilátor se spouští pomocí samostatného vypínače ON/OFF nebo pomocí vypínače od světla (obr. 48A).

PROVEDENÍ S ČASOVÝM DOBĚHEM

Ventilátor je vybaven časovým doběhem, který lze nastavit pomocí trimru v rozmezí přibližně od 1 do 25 minut (obr. 49A).

Provoz: Ventilátor zapojený podle schématu na obr. 48B se zapne s maximálním zpožděním 1,5 sekundy.

Po zhasnutí světla ventilátor nadále běží po dobu nastaveného časového intervalu.

PROVEDENÍ SE SNÍMAČEM VLHKOSTI A ČASOVÝM DOBĚHEM

Ventilátor je vybaven snímačem vlhkosti s možností nastavení v rozmezí 50 % až 95 % relativní vlhkosti a zároveň časovým doběhem nastavitelným pomocí trimru od přibližně 1 do 25 minut (obr. 49B).

Pro deaktivaci funkce snímače vlhkosti otočte trimrem HY ve směru hodinových ručiček až na doraz.

Automatický provoz podle snímače vlhkosti

Ventilátor zapojený podle schématu na obrázku 48B.

Když hodnota relativní vlhkosti vzduchu překročí nastavenou mez, ventilátor se automaticky zapne. Jakmile vlhkost klesne pod nastavenou hodnotu, ventilátor pokračuje v provozu po dobu nastaveného časového intervalu a poté se vypne.

Provoz se spouštěním pomocí vypínače

Ventilátor zapojený podle schématu na obrázku 48B.

Po zapnutí světla se ventilátor spustí s maximálním zpožděním 1,5 sekundy.

Po zhasnutí světla zůstává ventilátor v provozu po dobu nastaveného časového doběhu a poté se vypne.

Upozornění:

Pokud je hodnota relativní vlhkosti vyšší než nastavená mez, má automatický režim podle snímače vlhkosti přednost před manuálním ovládáním – to znamená, že ventilátor nelze vypnout pomocí vypínače.

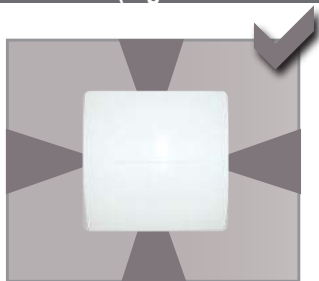

Odsávání po obvodu

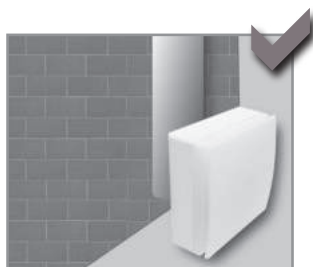

Instalace na stěnu

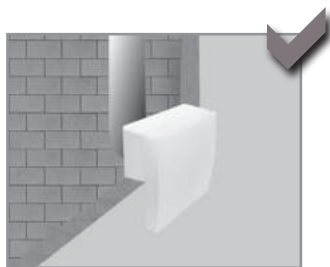

Zapuštěné pod omítku (příslušenství na vyžádání)

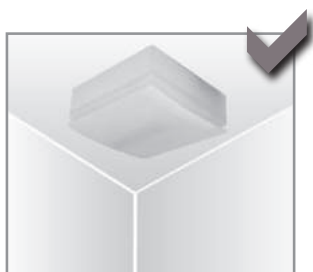

Na povrch stropu (příslušenství na vyžádání)

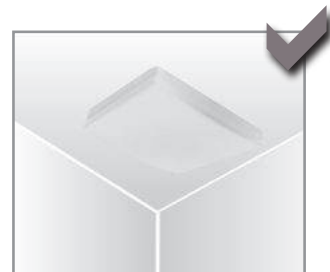

Zapuštěné do sádkartonového podhledu
(příslušenství na vyžádání)

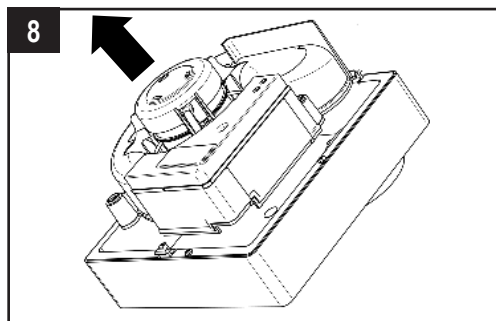
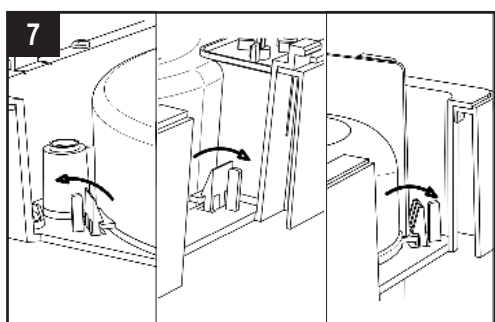
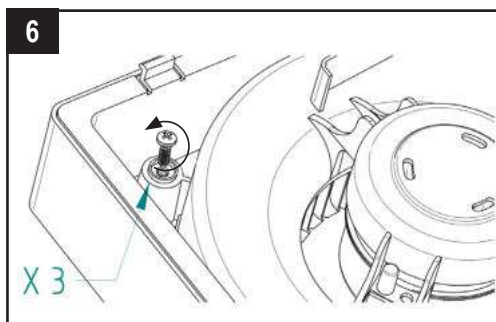
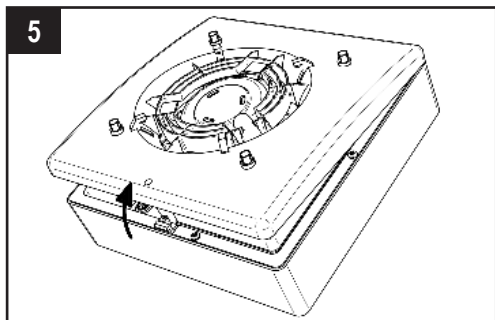
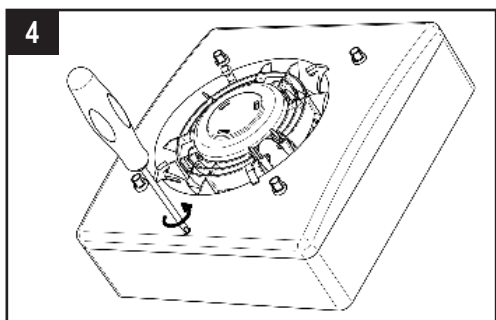
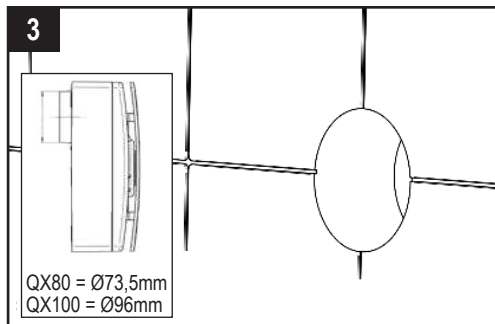
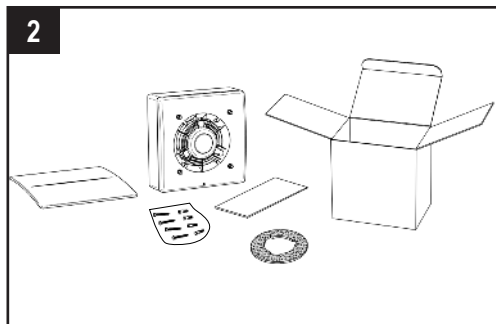

CAVO A PARETE
 SURFACE CABLE
 CÂBLE A MUR
 CABLE A PARED
 AUFRUTZ-KABEL
 ВНЕШНИЙ ПОДВОД КАБЕЛЯ
 FELÜLETKÁBEL

A

DIMENZIE KÁBLOV na povrch

H03VV-F ; H05VV-F

BASE/STD $\left\{ \begin{array}{l} 2 \times 0,5 \div 1,5 \text{mm}^2 \\ 3 \times 0,5 \div 1,5 \text{mm}^2 \end{array} \right.$

T-HT $\left\{ \begin{array}{l} 3 \times 0,5 \div 1,5 \text{mm}^2 \\ 4 \times 0,5 \div 1 \text{mm}^2 \end{array} \right.$

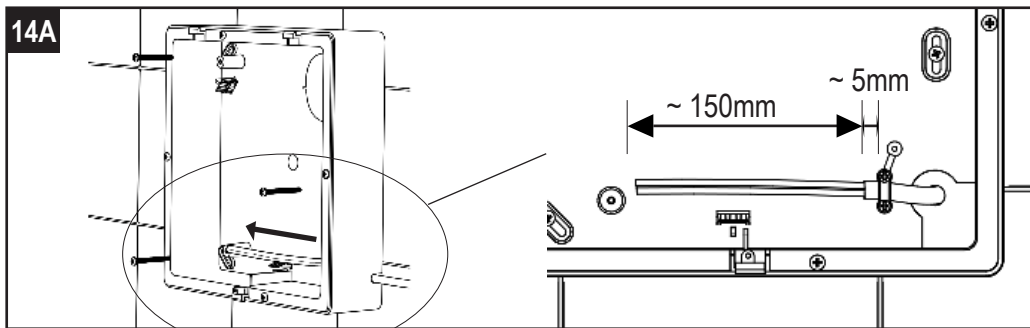
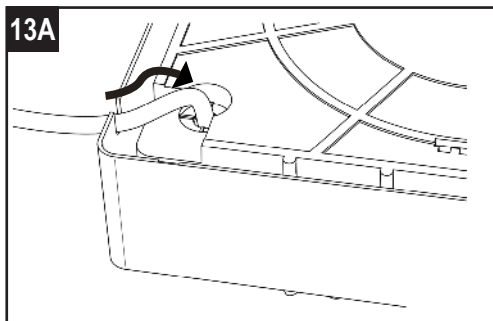
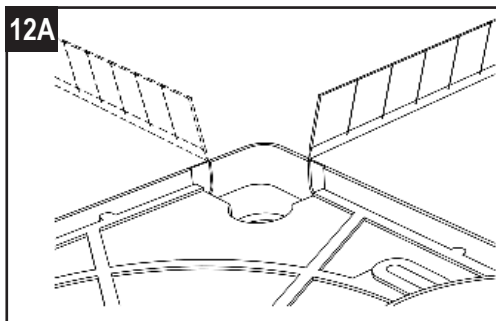
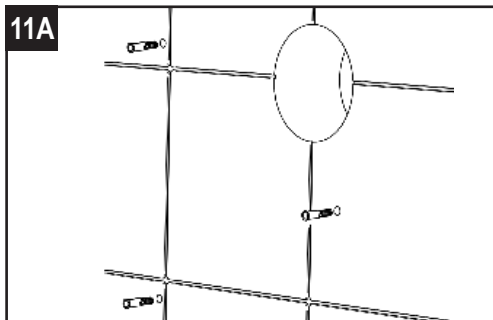
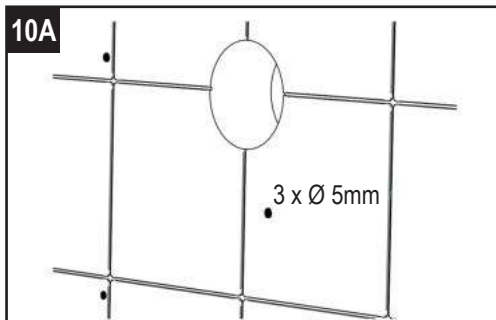
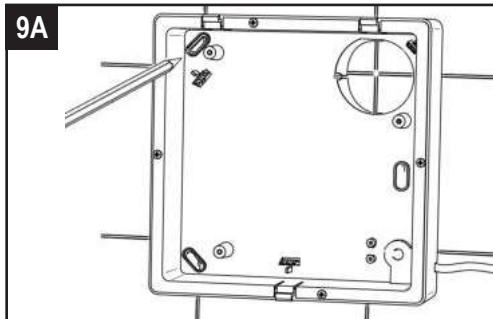

CAVO SOTTOTRACCIA
 RECESSED CABLE ENTRY
 CÂBLE SOUS GAIN
 CABLE DE TUBERÍAS
 UNTERPUTZ-KABEL
 СКРЫТЫЙ ПОДВОД КАБЕЛЯ
 SÜLLYESZTETT KÁBEL BEMENET
 DIMENZIE KÁBLOV pod omietku

B

H03VV-F ; H05VV-F

BASE/STD $\left\{ \begin{array}{l} 2 \times 0,5 \div 1,5 \text{mm}^2 \\ 3 \times 0,5 \div 1,5 \text{mm}^2 \end{array} \right.$

T-HT $\left\{ \begin{array}{l} 3 \times 0,5 \div 1,5 \text{mm}^2 \\ 4 \times 0,5 \div 1 \text{mm}^2 \end{array} \right.$

9B

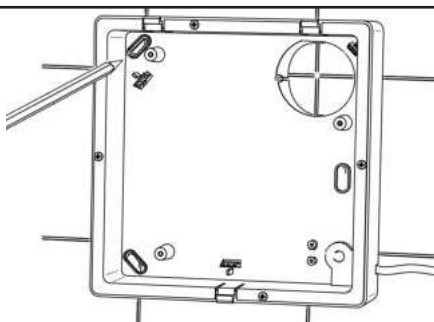

10B

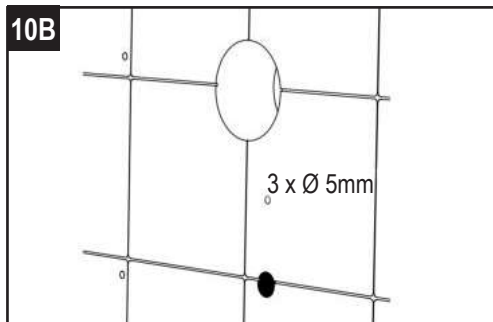

11B

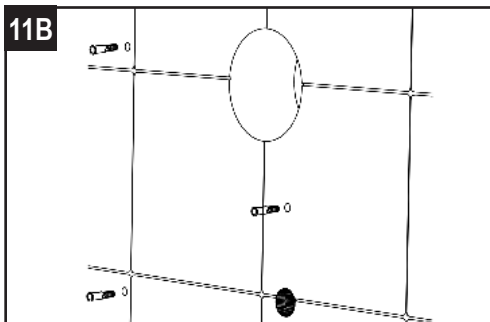

12B

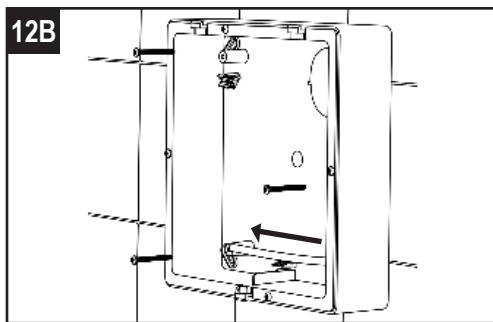

13B

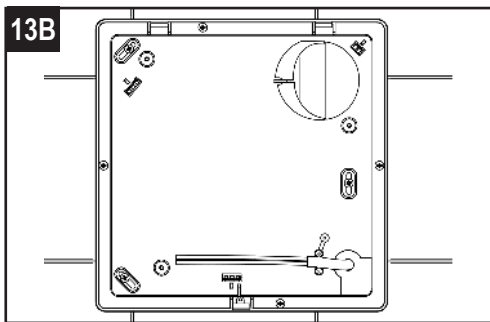

14B

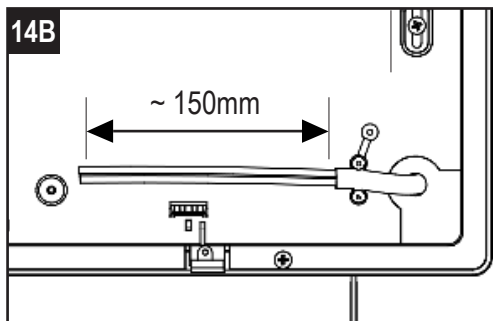

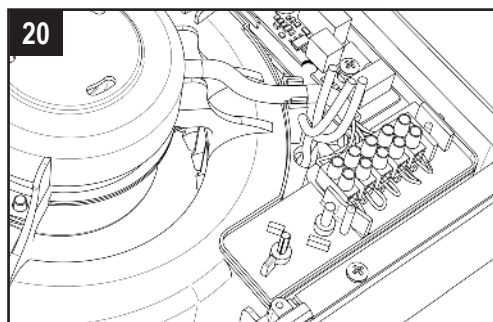
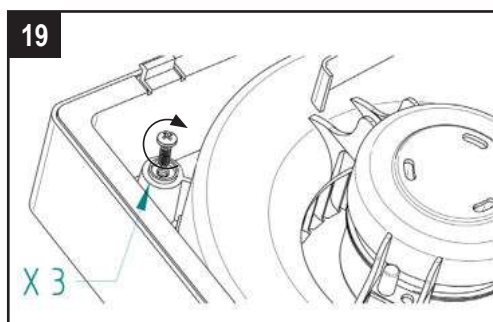
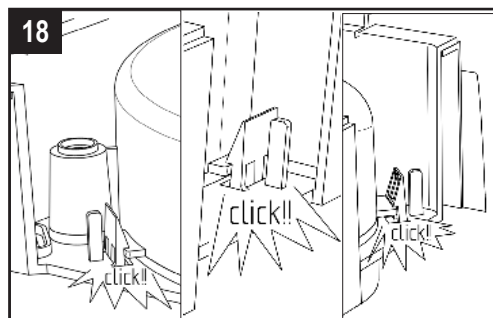
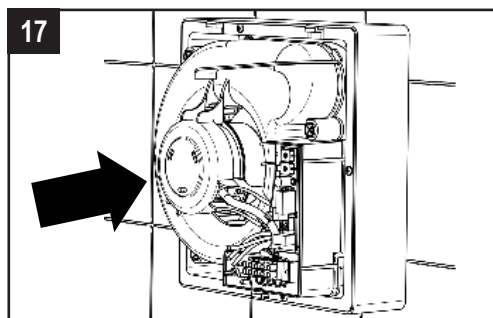
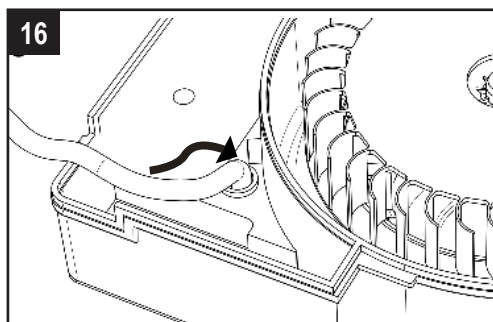
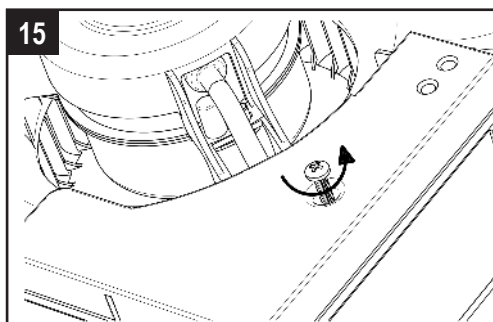

COLLEGAMENTI ELETTRICI: PAGINA 35 - WIRING DIAGRAM: PAGE 35 - BRANCHEMENTS ELECTRIQUES: PAGE 35 - CONEXIONES ELECTRICAS: PÁGINA 35 - ELEKTRISCHE ANSCHLÜßE: SEITE 35 - Электрические соединения: СТР. 35 - KAPCSOLÁSI RAJZ: 35. oldal - SCHÉMA ZAPOJENIA: STRANA 35

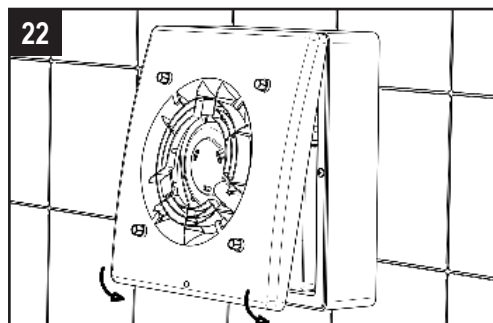
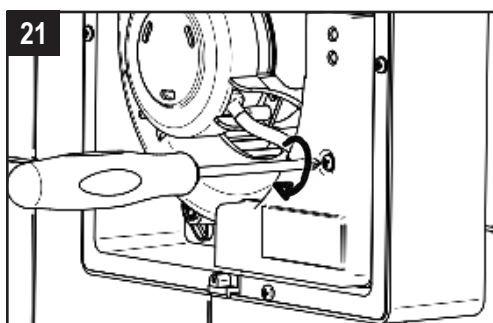

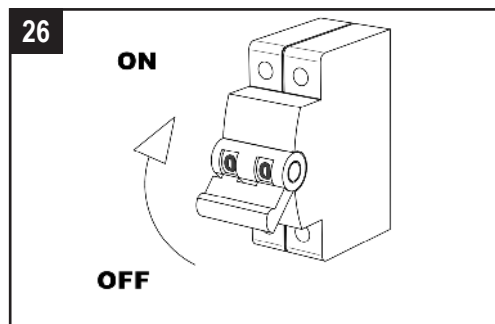
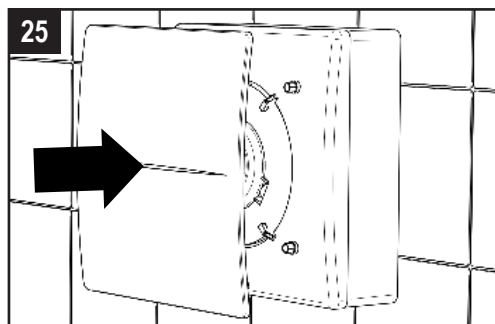
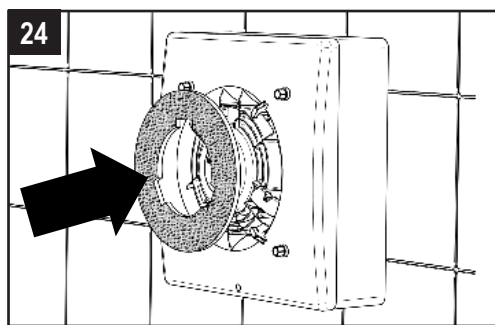
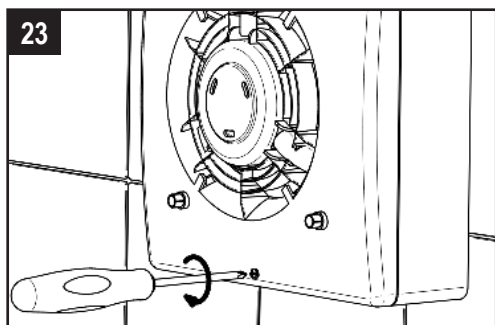

KIT FISSAGGIO CARTONGESSO (ACCESSORIO SU RICHIESTA) - PLASTERBOARD FIXING KIT (ACCESSORY ON REQUEST) - KIT DE FIXATION PLAQUE DE PLÂTRE (ACCESSOIRE SUR DEMANDE) - KIT DE FIJACIÓN PARA CARTÓN YESO (ACCESORIO A PETICIÓN) - GIPSKARTON-MONTAGE-SET (ZUBEHÖH AUF ANFRAGE) - КОМПЛЕКТ ДЛЯ КРЕПЛЕНИЯ ГИПСОКАРТОНА (АКЦЕССУАР ПО ЗАПРОСУ) - GIPSKARTON RÖGZÍTŐ KÉSZLET (TARTOZÉK KÉRÉSRE) - MONTÁŽNA SADA DO SADROKARTÓNU. (NA OBJEDNÁVKU)

CAVO SOTTORACCA
 RECESSED CABLE ENTRY
 CÂBLE SOUS GAIN
 CABLE DE TUBERÍAS
 UNTERPUTZ-KABEL
 СКРЫТЫЙ ПОДВОД КАБЕЛЯ
 SÜLLYESZTETT KÁBEL BEMENET
 DIMENZIE KÁBLOV pod omietku

H03VV-F ; H05VV-F

BASE/STD $\begin{cases} 2 \times 0,5 \div 1,5 \text{mm}^2 \\ 3 \times 0,5 \div 1,5 \text{mm}^2 \end{cases}$
 T-HT $\begin{cases} 3 \times 0,5 \div 1,5 \text{mm}^2 \\ 4 \times 0,5 \div 1 \text{mm}^2 \end{cases}$

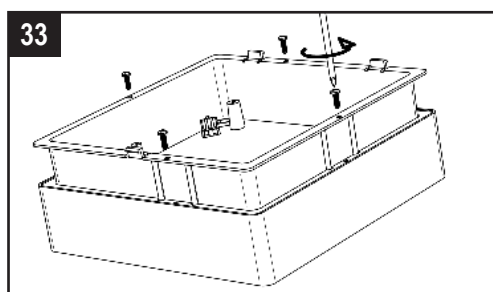
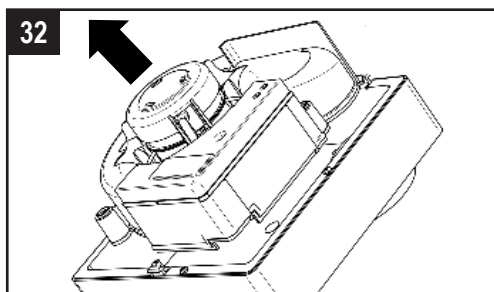
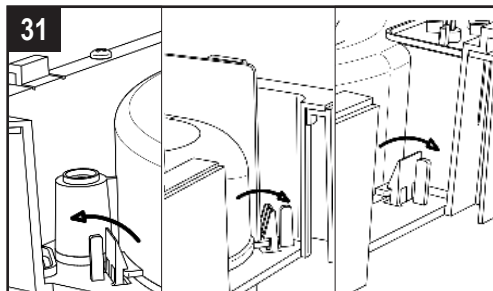
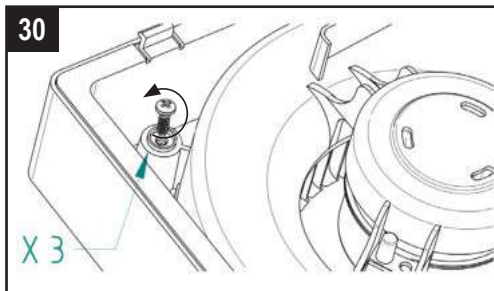
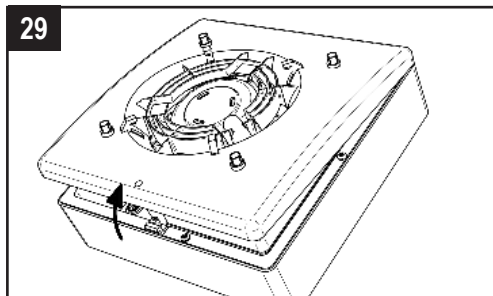
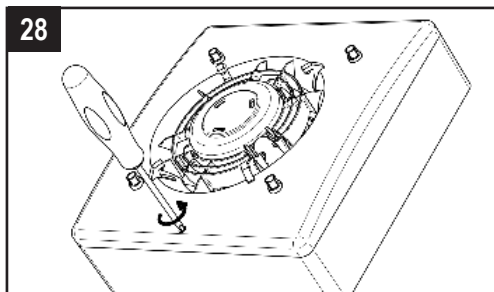
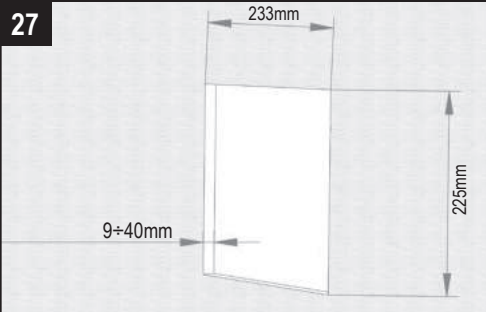

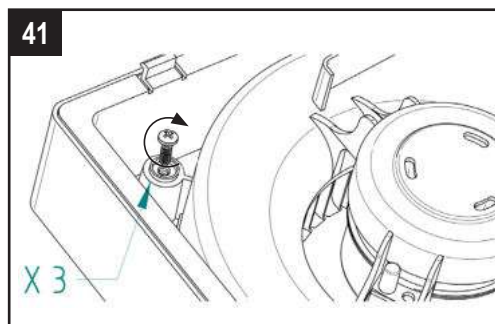
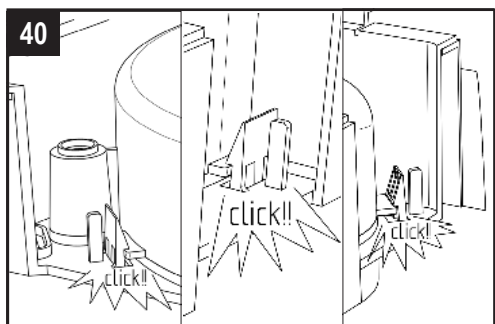
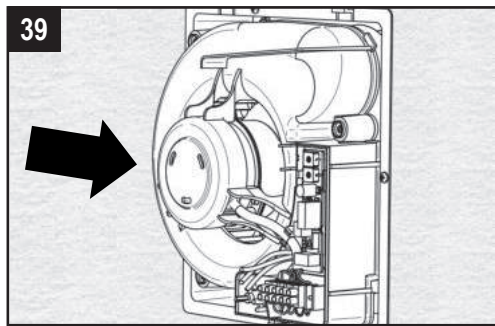
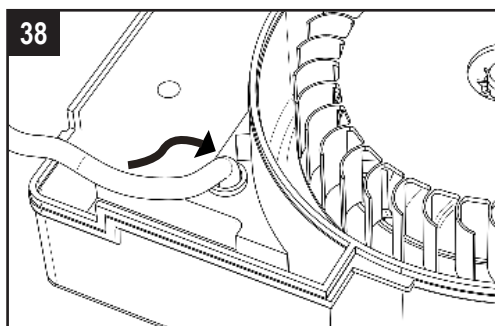
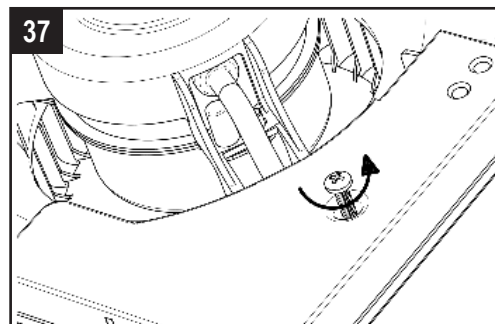
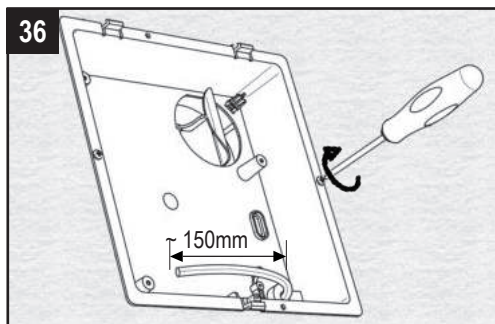
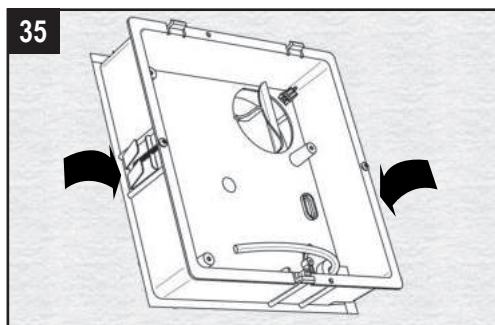
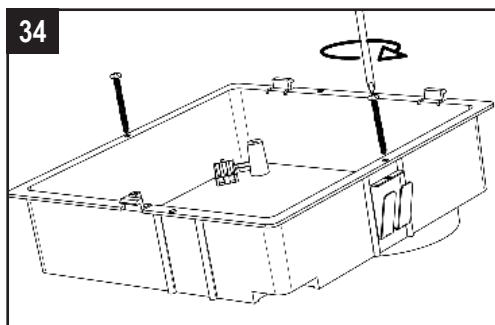

COLLEGAMENTI ELETTRICI: PAGINA 35
WIRING DIAGRAM: PAGE 35
BRANCHEMENTS ELECTRIQUES: PAGE 35
CONEXIONES ELECTRICAS: PÁGINA 35
ELEKTRISCHE ANSCHLÜßE: SEITE 35
ЭЛЕКТРИЧЕСКИЕ СОЕДИНЕНИЯ: СТР. 35
KAPCSOLÁSI RAJZ: 35. oldal
SCHÉMA ZAPOJENIA – STRANA 35

42

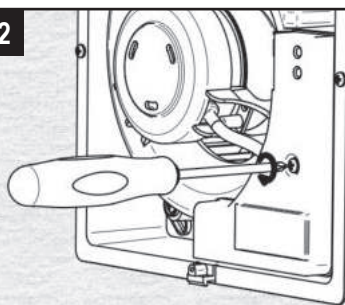

43

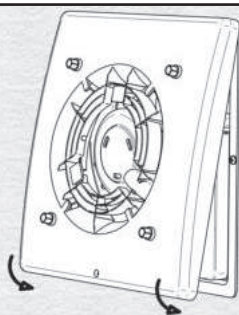

44

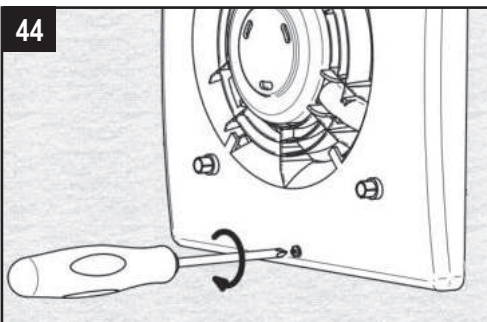

45

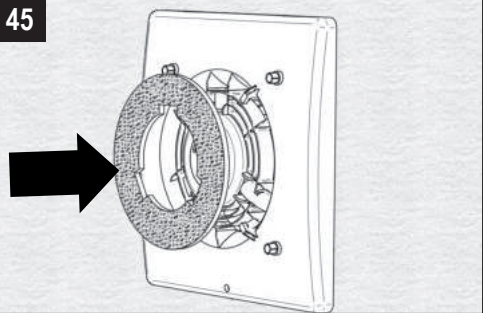

46

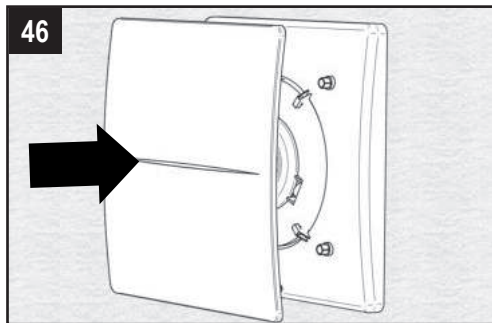

47

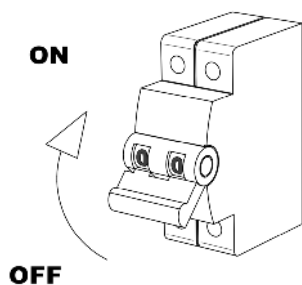

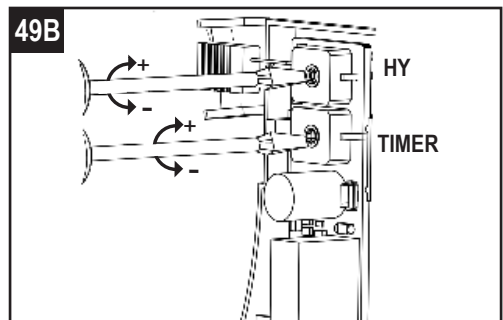
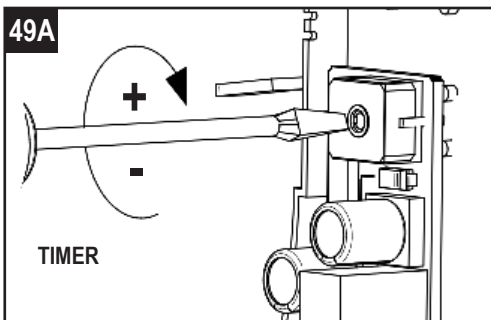
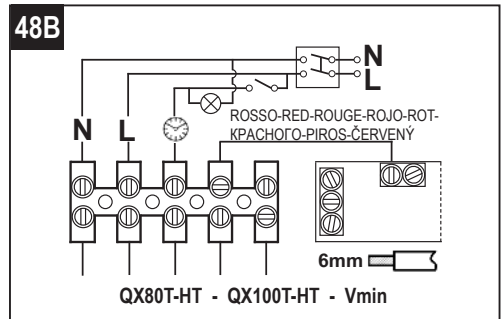
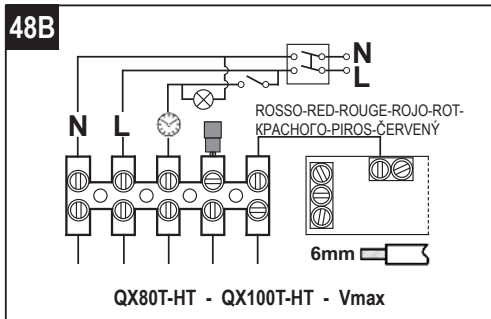
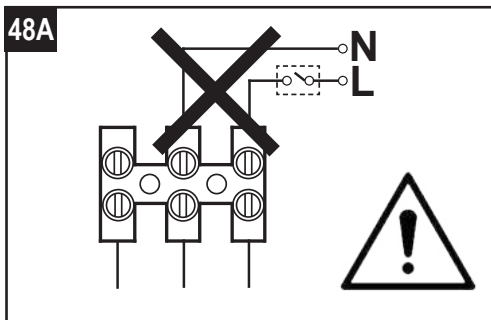
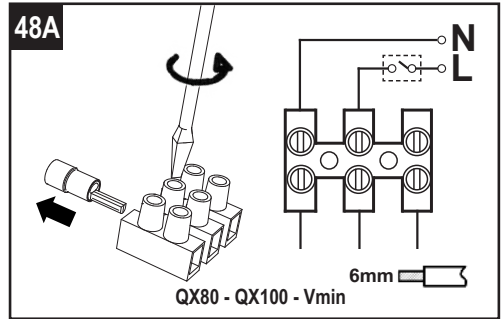
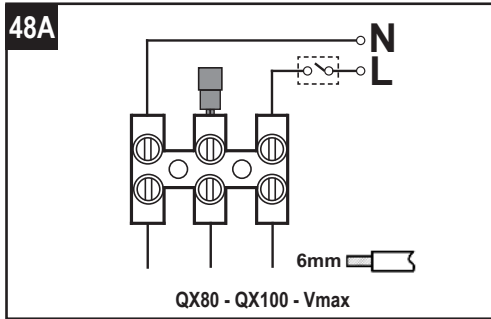

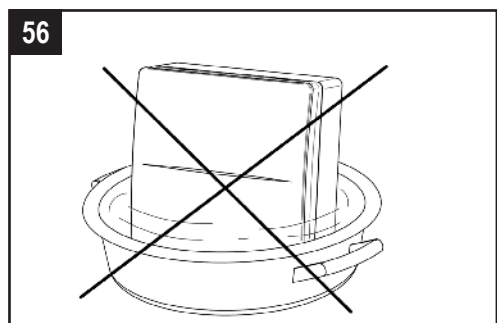
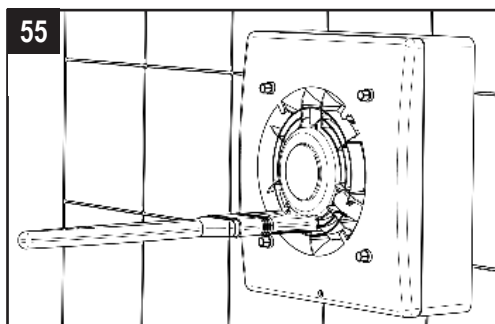
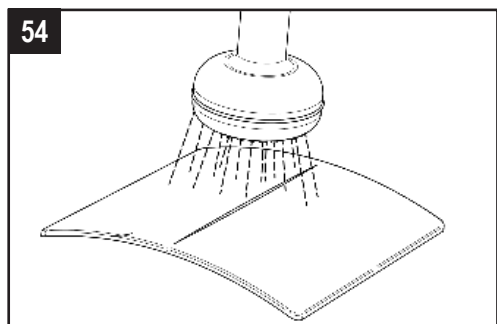
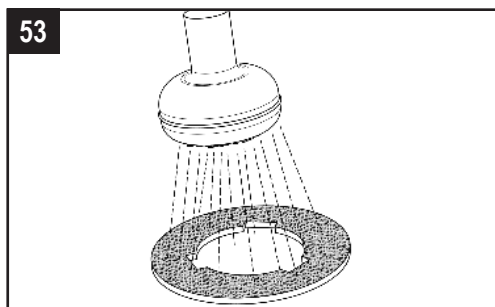
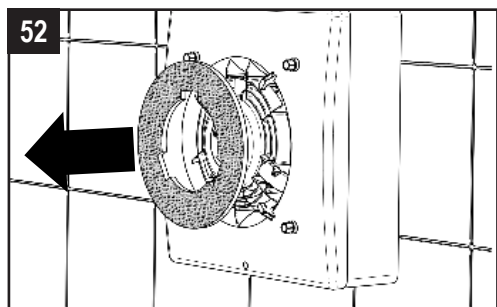
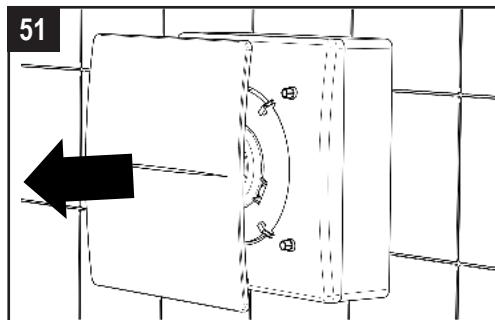
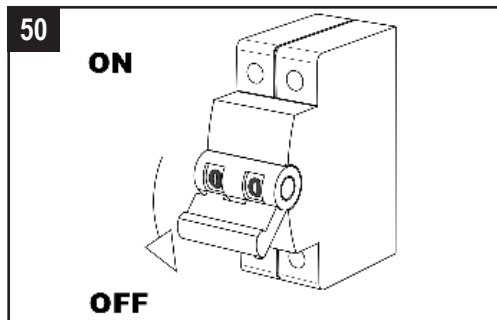

LIKVIDACE A RECYKLACE



Zařízení je v souladu se směrnicí EU 2002/96/ES.

Symbol přeškrtnuté popelnice znamená, že tento produkt nesmí být likvidován s běžným domácím odpadem, ale musí být sbírán odděleně od ostatního odpadu.

Uživatel by měl zařízení odevzdat na určeném sběrném místě nebo do autorizovaného zařízení pro sběr a recyklaci elektrických a elektronických zařízení, případně jej vrátit prodejci při koupi nového výrobku.

Oddělený sběr vysloužilých zařízení pro účely recyklace, zpracování a ekologické likvidace pomáhá předcházet negativním dopadům na životní prostředí a zdraví a zároveň podporuje recyklaci materiálů, z nichž je zařízení vyrobeno.

Nesprávná likvidace ze strany uživatele může vést k pokutám stanoveným zákonem.



Sede operativa/Warehouse-Offices/Entrepôt - Bureaux/Lagerhaus-Büros/Centro de operaciones/Фактический адрес: via Mario Calderara 39/41, 25018 Montichiari (Bs)
Sede legale/Registered office/Bureau d'inscription/Oficina registrada/Юридический адрес: via Mario Calderara 39/41, 25018 Montichiari (Bs)

C.F. e P.IVA/VAT 03369930981 - REA BS-528635

Tel: +39 030 674681 - Fax: +39 030 6872149 - www.aerauliqa.com - info@aerauliqa.it

Aerauliqa srl si riserva il diritto di modificare/apportare miglieorie ai prodotti e/o alle istruzioni di questo manuale in qualsiasi momento e senza preavviso.

Aerauliqa srl reserves the right to modify/make improvements to products and/or this instruction manual at any time and without prior notice.

Aerauliqa srl se réserve le droit de modifier / améliorer les produits et / ou les instructions contenus dans ce manuel à tout moment et sans préavis.

Aerauliqa srl se reserva el derecho de modificar / mejorar los productos y / o las instrucciones en este manual en cualquier momento y sin previo aviso.

Aerauliqa srl behält sich das Recht vor, die Produkte und / oder Anweisungen in diesem Handbuch jederzeit und ohne vorherige Ankündigung zu ändern / zu verbessern.

Aerauliqa srl оставляет за собой право в любой момент и без предварительного уведомления вносить изменения/улучшения в продукцию и/или инструкции, представленные в данном руководстве.

Az Aerauliqa srl fenntartja magának a jogot, hogy bármikor és előzetes értesítés nélkül módosítsa / javítsa a kézikönyvben található termékeket és / vagy utasításokat.

Aerauliqa srl si vyhradzuje právo kedykoľvek upraviť a opraviť výrobky a / alebo pokyny v tejto príručke bez predchádzajúceho upozornenia.